

Fresa per pantografo a spirale con riporti HM
Spiral router bit for cnc-routers, HM teeth

Fraise en spirale pour défonceuse, dents en HM

Spyral-Oberfraeser mit Verzahnung HM

Broca para pantografo multicorte en MD

Si costruiscono misure speciali a richiesta - *Special sizes are available under request*
 Mesures spéciales sont construtes sur demande - *Man fertigt Spezialmassfraeser auf Anfrage an*
 Se suministran brocas con medidas especiales con demanda del cliente.

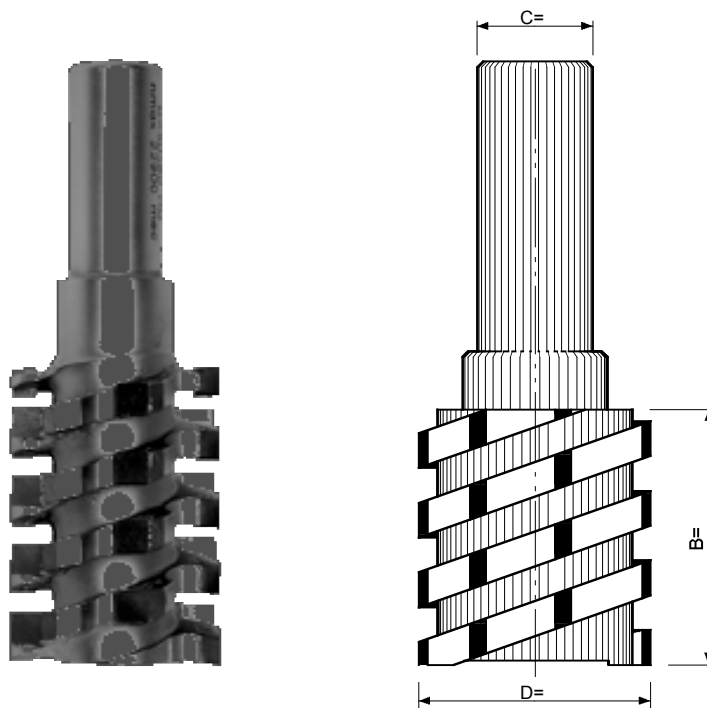

VERSIONE A: può forare, contornare e fare battute.
VERSIONE B: non fora, può solo contornare e fare battute.

"A" VERSION: it can bore, mill and make rabbets (work inside the wood).
 "B" VERSION: it can mill and make rabbets (work outside the wood).

VERSION "B": dieser Fraeser bohrt nicht, kann nur abrunden und anschlagen.

VERSION "A": pour percer, contourner et réaliser des feuillures.
 VERSION "B": pour contourner et réaliser des feuillures.

MODELO "A": puede taladrar y fresar en el interior de la madera.
 MODELO "B": solo para contornear y hacer rebajes.

VERSION "A": man kann bohren, abrunden, anschlagen.

CODICE	TIPO	Ø D =	C =	B =	Z =	N° max
2000.102	A	20	20	45	3	18.000
2000.104	A	30	20	60	6	18.000
2000.106	A	30	25	60	6	18.000
2000.108	B	50	20	60	6	18.000
2000.110	B	50	25	60	6	18.000
2000.112	B	50	20	80	6	15.000
2000.114	B	50	25	80	6	15.000
2000.116	B	60	20	60	6	15.000
2000.118	B	60	25	60	6	15.000
2000.120	B	60	25	80	6	14.000
2000.122	B	60	25	100	6	12.000